



PROCESNOTA

# DORPSKERN VLAMERTINGE

Gemeentelijk  
ruimtelijk  
uitvoeringsplan

FEBRUARI 2020  
FASE STARTNOTA

## PROCESNOTA

Dit document is de procesnota versie 1 bij de startnota van februari 2020 van het Gemeentelijk Ruimtelijk Uitvoeringsplan (GRUP) Vlamertinge.

In deze procesnota, opgemaakt bij de opstart van het planproces, vindt u een overzicht van het proces en overleg in de reeds doorlopen opstartfase. Daarnaast staat in deze procesnota welke volgende stappen zijn voorzien. Dit gebeurt door per fase van het proces aan te geven wat de doelstelling van de fase is, welke onderzoeken en overlegmomenten erin zullen worden opgenomen, wat de verwachte timing is, wat het gewenste resultaat is en welke inspraak- en participatiemomenten u mag verwachten.

In deze procesnota zijn enkel het procesverloop en aanpak terug te vinden. Voor alle inhoudelijke informatie over het RUP verwijzen we naar de startnota die in deze fase samen met de procesnota raadpleegbaar is. Met deze eerste procesnota en de bijhorende startnota start het planproces voor de concrete uitwerking van het gemeentelijk ruimtelijk uitvoeringsplan formeel op.

### Contact en info

**Stad Ieper**  
Ter Waarde 1  
8900 Ieper  
info@ieper.be

### Contactpersoon

**Sandra Debuf**  
Sandra.debuf@ieper.be  
+32 57 45 16 65



VOORLAND

MAAT —  
ONTWERPERS

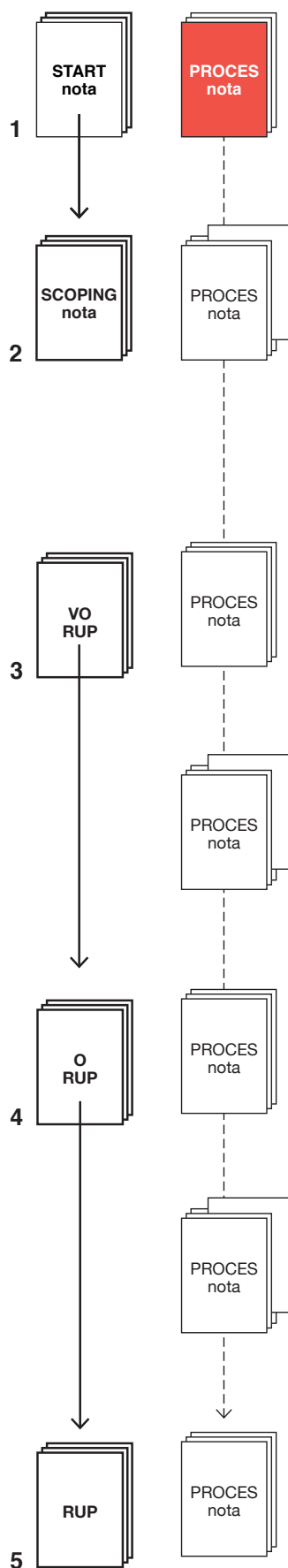

## INHOUD

<b>1</b>	<b>Overlegstructuur</b>	<b>06</b>
1.1	Planteam	07
1.2	Adviesinstanties	07
<b>2</b>	<b>Procesverloop en -aankpak</b>	<b>08</b>
2.0	Vooronderzoek	09
2.0.1	Doelstelling - onderzoek	09
2.0.2	Overleg en timing	09
2.0.3	Documenten	09
2.1	Fase startnota	10
2.1.1	Doelstelling - onderzoek	10
2.1.2	Overleg en timing	10
2.1.3	Documenten	10
2.2	Fase scopingsnota	11
2.2.1	Doelstelling - onderzoek	11
2.2.2	Overleg en timing	11
2.2.3	Documenten	11
2.3	Fase voorontwerp RUP	12
2.3.1	Doelstelling - onderzoek	12
2.3.2	Overleg en timing	12
2.3.3	Documenten	12
2.4	Fase voorlopige vaststelling RUP	13
2.4.1	Doelstelling - onderzoek	13
2.4.2	Overleg en timing	13
2.4.3	Documenten	13
2.5	Fase definitieve vaststelling RUP	14
2.5.1	Doelstelling - onderzoek	14
2.5.2	Overleg en timing	14
2.5.3	Documenten	14
<b>3</b>	<b>Bijlagen</b>	

# RUP – Dorpskern Vlamertinge

## GEMEENTELIJK RUIMTELIJK UITVOERINGSPLAN

### HET VERHAAL

De opmaak van RUP dorpskern Vlamertinge is een uitvoering van het gemeentelijk ruimtelijk structuurplan (GRS) van Stad Ieper. Het GRS werd opgemaakt en goedgekeurd in 2000. Op 8 maart 2018 werd een partiële herziening goedgekeurd. In het GRS worden tien dorpen op het grondgebied Ieper aangeduid als belangrijk en te onderzoeken, waarbij Vlamertinge één van de hoofddorpen is door o.a. de potenties voor kwalitatief wonen, de aanwezigheid van het bedrijventerrein en de bijhorende tewerkstelling. Om dit wonen verder te versterken, zijn in het GRS zoekzones voor wonen aangeduid.

In dit RUP wil de Stad Ieper de toekomstmogelijkheden voor Vlamertinge vastleggen en uitspraken doen over deze zoekzones. Het RUP van een dorpskern gaat echter niet over wonen alleen. Het plan schept ruimte voor wonen maar doet ook uitspraken over werk, mobiliteit, recreatie, natuur, landbouw etc. Deze thema's zijn op een grotere schaal en vanuit een breder perspectief onderzocht (zie ambitie-nota), om uiteindelijk te concretiseren op schaal van de dorpskern van Vlamertinge. Hoe kunnen bovenlokale thematieken opgevangen worden op lokale schaal en hoe kan daarmee ook de identiteit van het landschapdorps Vlamertinge worden versterkt?

### HET PLAN

#### Waarom maken we dit plan?

##### DOELSTELLING



De hoofdambitie voor Vlamertinge is om er een kwalitatieve woonomgeving te verzekeren voor de toekomst. De kwaliteit en identiteit van het dorp zit vandaag in enkele specifieke elementen: het kasteeldomein, omliggende landschap, de beekvalleien, het dorpshart, etc. Het is belangrijk om ervoor te zorgen dat toekomstige ontwikkelingen in het dorp sterk bijdragen aan de leefkwaliteit en identiteit van het dorp en zo weinig mogelijk van dat omliggende landschap aansnijden.

Lees meer in de startnota > [H2 | doelstelling](#)

#### Wat ging er aan dit plan vooraf?

##### HISTORIEK



Ter uitvoering van het GRS (herziening 2017) wordt voor Vlamertinge een RUP opgemaakt. Omdat dit RUP kadert in een groter geheel (3 RUP's: Vlamertinge, Boezinge en Elverdinge) vond een vooronderzoek plaats met als centrale vraag: 'Wat is de hoofdambitie van een hoofddorp rond Ieper?'. Het uitgangspunt hierbij is: op welke manier kan kernversterking worden aangegrepen om de identiteit van elk dorp verder te versterken?

Lees meer in de startnota > [H1 | historiek](#)

#### Over welk gebied gaat het?

##### PLANGEBIED



Het plangebied van het RUP is de dorpskern van Vlamertinge. Omdat dit RUP ook streeft naar een helder planologisch kader is er beslist om minstens volgende elementen op te nemen in de contouren van het RUP: alle gebieden met bestemming wonen op het gewestplan en alle geldende BPA's en RUP's in de dorpskern van Vlamertinge.

Lees meer in de startnota > [H3 | plangebied](#)

#### Wat kunnen de effecten zijn?

##### SCOPING



De intentie is om met dit RUP voornamelijk positieve effecten te hebben op de leefbaarheid van het dorp. Er worden op basis van dit RUP verder geen negatieve milieueffecten verwacht.

Lees meer in de startnota > [H5 | scoping](#)

## HET PROCES

### De procesnota

Hierin vind je de aanpak van elke fase terug: timing, overleg- en participatiemomenten, resultaten van elke procesfase, methode waarmee het vooroverleg met de betrokken actoren werd gevoerd.

### De procesnota is evolutief

In elke fase van het proces wordt de procesnota geactualiseerd. Naarmate het proces vordert, rapporteert de procesnota ook over de reeds gezette processtappen.

### Opstartfase

Het geïntegreerd planningsproces van het RUP dorpskern Vlamertinge is gestart in oktober 2019. Op dit moment is de eerste onderzoeksfase van dit RUP doorlopen. De resultaten van dit eerste onderzoek zijn opgenomen in de startnota. Zowel start- als procesnota zijn te raadplegen op [https://www.ieper.be/startnota\\_grup\\_dorpskern\\_vlamertinge](https://www.ieper.be/startnota_grup_dorpskern_vlamertinge) en [https://www.ieper.be/procesnota\\_grup\\_dorpskern\\_vlamertinge](https://www.ieper.be/procesnota_grup_dorpskern_vlamertinge). De inspraakperiode van de startnota loopt van 09/01/2021 tot 09/03/2021.

### Hoe ver staat het proces voor de opmaak van het GRUP?

Dit document, procesnota, hoort bij de eerste fase van het RUP: startnota. Voorafgaand werd een vooronderzoek opgestart waarin de overkoepelende ambities voor de hoofddorpen rond Ieper (Vlamertinge, Boezinge en Elverdinge) zijn geformuleerd. De ambitienota kan je hier vinden: [LINK](#). Het planteam begeleidt het RUP-proces.

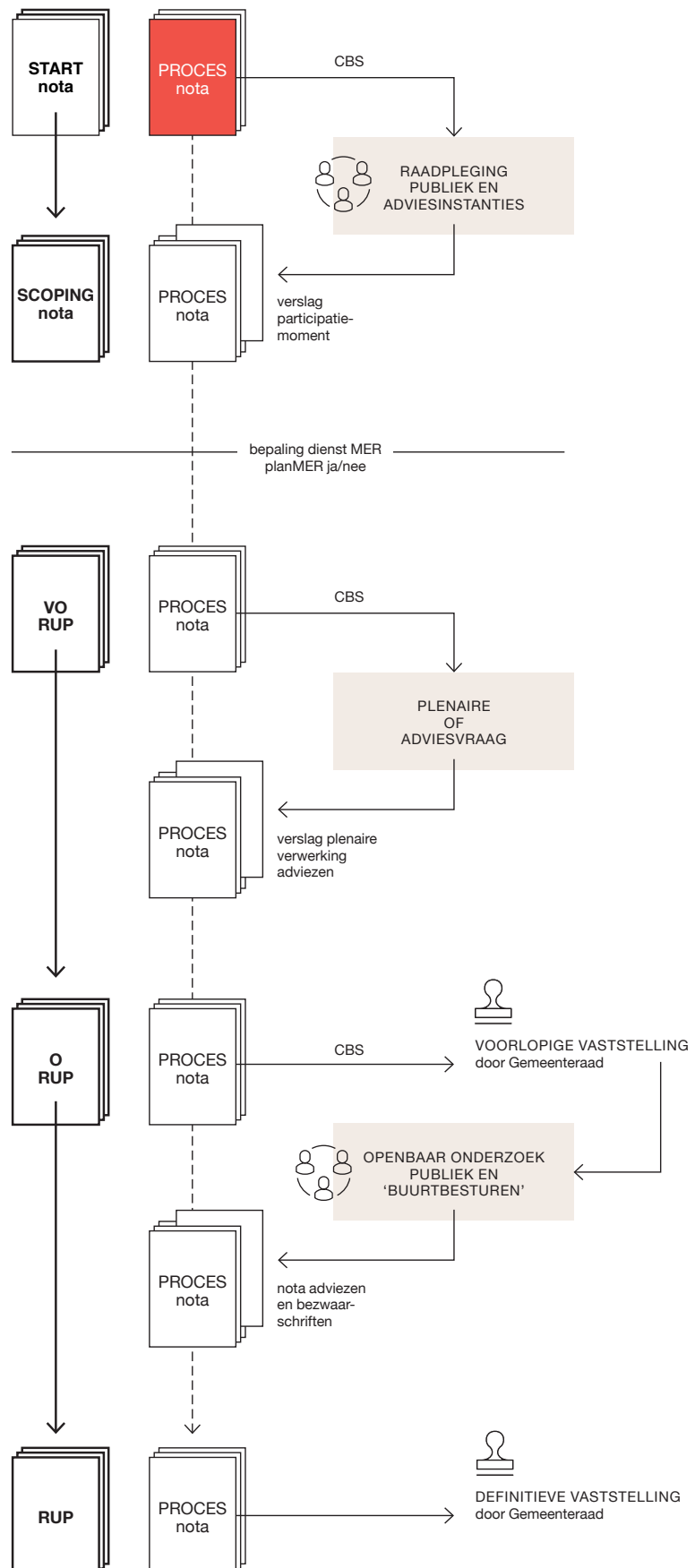

# 1 OVERLEG- STRUCTUUR

- 1.1 Planteam
- 1.2 Adviesinstanties

---

## 1.1 Planteam

Volgend planteam is verantwoordelijk voor de opmaak van het RUP en de coördinatie van het planproces:

### Stad Ieper

- Philip Bolle | Schepen Ruimtelijke planning, omgevingsvergunning, wonen, patrimonium, juridische aangelegenheden en onroerend erfgoed.
- Sandra Debuf | Afdelingshoofd Omgeving en Ondernemen
- Kathy Laheye | Stedenbouwkundig ambtenaar, dienst Ruimtelijke Ordening
- Lieven Stubbe | Diensthoofd milieueducatie en landschapszorg

### Provincie West-Vlaanderen

- Jan Leicher | Gebiedswerker leefbaarheid
- Katrien Devreese | Dienst Ruimtelijke Planning

### GECORO

- Frans Lignel
- Lieven Wydhooge

### VOORLAND

- Els Terryn | ruimtelijk planner
- Yaëlle Jacobs | ruimtelijk planner
- Robin De Ridder | ruimtelijk planner

### MAAT-ontwerpers

- Filip Buyse | Ir. Architect & stedenbouwkundig ontwerper

### INTOE

- Gert Van de Genachte | screening en scoping

---

## 1.2 Adviesinstanties

Voor de startnota, het voorontwerp RUP en, in sommige gevallen, over het ontwerp van de effectbeoordelingen moet aan volgende instanties advies worden gevraagd:

- Departement Omgeving
- De gemeentelijke commissie voor Ruimtelijke Ordening (GECORO)
- De deputatie van de Provincie West-Vlaanderen
- Het agentschap Onroerend Erfgoed
- Het departement Landbouw en Visserij
- Het agentschap voor Natuur en Bos (ANB)
- Het departement Mobiliteit en Openbare werken (MOW)
- De Vlaamse Milieumaatschappij (VMM)
- De provincie West-Vlaanderen dienst Waterlopen
- De Nationale Maatschappij der Belgische Spoorwegen (NMBS) en Infrabel
- Het agentschap Wegen en Verkeer (AWV)
- De Vlaamse Vervoersmaatschappij De Lijn
- Toerisme Vlaanderen en BLOSO
- Het agentschap voor Innoveren en Ondernemen (VLAIO)
- Het agentschap Wonen-Vlaanderen
- Sport Vlaanderen
- De Openbare Vlaamse Afvalstoffenmaatschappij (OVAM)
- Het Vlaams Energie- en Klimaatagentschap

## **2 PROCESVERLOOP EN AANPAK**

- 2.0 Vooronderzoek**
- 2.1 Fase startnota**
- 2.2 Fase scopingsnota**
- 2.3 Fase voorontwerp RUP**
- 2.4 Fase voorlopige vaststelling RUP**
- 2.5 Fase definitieve vaststelling RUP**



## 2.0 Vooronderzoek

### 2.0.1 Doelstelling - onderzoek

Ter uitvoering van het gemeentelijk ruimtelijk structuurplan (GRS – herziening 2017) schreef de Stad Ieper in 2018 een opdracht uit voor de opmaak van drie gemeentelijke ruimtelijke uitvoeringsplannen voor de drie hoofddorpen van de stad: Vlamertinge (wonen en werken), Boezinge (wonen) en Elverdinge (wonen). In deze RUP's wil de Stad Ieper de toekomstmogelijkheden van de drie hoofddorpen rond Ieper via ontwerpend onderzoek vastleggen.

Een RUP van een dorpskern staat niet op zichzelf. Het scheidt ruimte voor wonen, werk, mobiliteit, recreatie, natuur, landbouw, etc. Thema's die op een grotere schaal en vanuit een breed perspectief moeten worden bekeken. De hoofddorpen onderscheiden van elkaar door hun typische lokale kenmerken, maar zijn evengoed onderhevig aan dezelfde tendensen.

Daarom voegde het planteam een extra vooronderzoeksfase toe aan de opdracht. Hierin werden de uitdagingen voor 'een hoofddorp rond Ieper' onderzocht. Het uitgangspunt van het planteam is:

#### **Wat is de hoofdambitie voor de drie hoofddorpen rond Ieper?**

#### **Op welke manier kan kernversterking worden aangegrepen om de identiteit van elk dorp verder aan te scherpen?**

Deze vooronderzoeksfase werd samengevat in de ambitienota en krijgt nu zijn verdere uitwerking via RUP dorpskern Vlamertinge en in latere fase via RUP Boezinge en RUP Elverdinge.

### 2.0.2 Overleg en timing

Datum	Titel	Inhoud
10/12/2018	Startoverleg	Algemene planning
16/01/2019	Fietstocht Vlamertinge, Elverdinge, Boezinge	Plaatsbezoek aan de drie hoofddorpen rond Ieper per fiets
14/02/2019	Planteam 1	Analyse en eerste bevindingen als aanzet voor een kritische bespreking
12/03/2019	Planteam 2	Reflectie op het eerste planteam, uitzetten van de dragende dorpsstructuren en van de ruimtelijke strategie voor Vlamertinge, Elverdinge en Boezinge
01/04/2019	Presentatie aan CBS	Stand van zaken en vier overkoepelende ambities voor Vlamertinge, Elverdinge en Boezinge
23/04/2019	Presentatie aan GECORO	Vier overkoepelende ambities voor Vlamertinge, Elverdinge en Boezinge
25/06/2019	Sitebezoek Elverdinge en Boezinge	Wandeltocht doorheen de dorpskernen van Elverdinge en Boezinge
04/07/2019	Sitebezoek Vlamertinge	Wandeltocht doorheen de dorpskern van Vlamertinge
18/07/2019	Planteam 3	Ruimtelijke strategie van Vlamertinge, Elverdinge en Boezinge
26/08/2019	Presentatie CBS	Ambitienota
13/09/2019	Goedkeuring door CBS	Ambitienota
08/10/2019	Presentatie aan GECORO	Ambitienota

### 2.0.3 Documenten

De resultaten van het vooronderzoek zijn gebundeld in de ambitienota. Dit document kan je hier raadplegen: [https://www.ieper.be/ambitienota\\_vlamertinge\\_boezinge\\_elverdinge](https://www.ieper.be/ambitienota_vlamertinge_boezinge_elverdinge)

## 2.1 Fase startnota

De eerste verkenning over de drie dorpen heen werd in de vorige fase (vooronderzoek) uitgebreid gevoerd. Vanaf de fase startnota wordt enkel gefocust op de ruimtelijke uitwerking van RUP dorpskern Vlamertinge.

In de startnota worden de doelstellingen geformuleerd, wordt het planvoornemen getoond, de planingrepen toegelicht en wordt meegegeven of verdere effectenbeoordeling noodzakelijk is.

### 2.1.1 Doelstelling - onderzoek

De hoofdbambitie voor Vlamertinge is het verzekeren van een kwalitatieve woonomgeving voor de toekomst. De kwaliteit en identiteit van het dorp zit vandaag in enkele specifieke elementen: het kasteeldomein, het omliggende landschap, de beekvalleien, het dorpshart, etc. Het is belangrijk om ervoor te zorgen dat toekomstige ontwikkelingen in het dorp sterk bijdragen aan de leefkwaliteit en identiteit van het dorp en zo weinig mogelijk open ruimte aansnijden.

Om het RUP via een geïntegreerde RUP-proces op te maken wordt vanaf de startnota al de scoping opgenomen. De intentie is om met dit RUP voornamelijk positieve effecten te hebben op waterhuishouding en open ruimte. Er worden geen negatieve effecten verwacht.

### 2.1.2 Overleg en timing

Datum	Titel	Inhoud
08/10/2019	Planteam 4	Eerste aanzet tot het RUP dorpskern Vlamertinge, gebaseerd op de ruimtelijke strategie voor Vlamertinge (uit de ambitienota)
25/11/2019	Presentatie aan CBS	Eerste aanzet tot RUP dorpskern Vlamertinge
13/02/2020	Ontwerpteam en Stad Ieper	Verdere verduidelijking van het planvoornemen
09/03/2020	Goedkeuring start- en procesnota RUP dorpskern Vlamertinge	Startnota RUP dorpskern Vlamertinge
10/03/2020	Presentatie aan GECORO	Startnota RUP dorpskern Vlamertinge
09/01/2021	Start raadpleging	Door de vernieuwe RUP procedure vindt een raadpleging plaats na de opmaak van de startnota. Iedereen kan input op de startnota achterlaten bij de Stad Ieper
januari 2021	Raadplegen adviesverlenende instanties	
09/03/2021	Einde raadpleging	De input uit de raadpleging wordt behandeld en verwerkt tijdens de volgende fase in de scopingsnota

### 2.1.3 Documenten

De volledige startnota is raadpleegbaar via: [https://www.ieper.be/startnota\\_grup\\_dorpskern\\_vlamertinge](https://www.ieper.be/startnota_grup_dorpskern_vlamertinge).

Het voorliggend document is de bijhorende procesnota van de startnota RUP dorpskern Vlamertinge.

---

## **2.2 Fase scopingsnota - voorzien voorjaar 2021**

De bevindingen uit de raadpleging worden in de fase van de scopingsnota behandeld en waar nodig wordt de startnota van RUP dorpskern Vlamertinge aangepast.

*Wordt aangevuld tijdens het verder verloop van het RUP-proces.*

---

## **2.3 Fase voorontwerp RUP - voorzien najaar 2021**

*Wordt aangevuld tijdens het verder verloop van het RUP-proces.*

---

## **2.4 Fase voorlopige vaststelling RUP - voorzien 2022**

*Wordt aangevuld tijdens het verder verloop van het RUP-proces.*

---

## **2.5 Fase definitieve vaststelling RUP - voorzien 2023**

*Wordt aangevuld tijdens het verder verloop van het RUP-proces.*



## **3 BIJLAGEN**





**Stad Ieper**

Ter Waarde 1  
8900 Ieper  
www.ieper.be  
info@ieper.be

contactpersoon  
Sandra Debuf  
sandra.debuf@ieper.be  
+32 57 45 16 65

**opgemaakt door:**

**VOORLAND**

Dok-Noord 4 C102  
9000 Gent  
www.voorland.be  
info@voorland.be

contactpersoon  
Yaëlle Jacobs  
yaelle@voorland.be  
+32 494 70 31 11

**in samenwerking met:**

**MAAT-ontwerpers**

Forelstraat 55B  
9000 Gent  
www.maatontwerpers.be  
info@maatontwerpers.be

contactpersoon  
Filip Buyse  
fbu@maatontwerpers.be  
+32 485 65 76 86

**INTOE**

Vaartkom 35, bus 703  
3000 Leuven

contactpersoon  
Gert Van de Genachte  
gert@intoe.be  
+32 3 460 06 41



