



# Samen zorgen voor zuiver water



VREDESSTAD



Stad Ieper | dienst leefmilieu

Ter Waarde 1, 8900 Ieper | tel. 057 451 672 | [duurzaam@ieper.be](mailto:duurzaam@ieper.be) | [www.ieper.be](http://www.ieper.be)

# Inhoud

## Inleiding

1. Ieper, (proper-) waterstad ..... p. 3
2. Wetgeving en zoneringsplan ..... p. 4

## Wat is een IBA?

1. Definitie ..... p. 6
2. Soorten IBA's ..... p. 6
3. Ik kies voor een IBA via de stad ..... p. 7
4. Ik kies mijn eigen IBA ..... p. 8

## Overeenkomst met de stad

1. Overeenkomst ..... p. 9
2. Opvolging en controle ..... p. 9

## Zuiveren = eerst hemelwater afkoppelen en hergebruiken

1. Wetgeving ..... p. 10
2. De regenwaterput ..... p. 10
3. Het groendak ..... p. 11
4. Toelagereglement ..... p. 11

## Heffing op oppervlaktewaterverontreiniging

1. Vrijstelling van de saneringsbijdrag ..... p. 12
2. Onderscheid gemeentelijke en bovengemeentelijke saneringsbijdrage ..... p. 13

## Praktische informatie

1. Hoe verloopt een aanvraag? ..... p. 14
2. Meer informatie ..... p. 14

---

## Colofon

### Samenstelling:

Erik Marrecau & Hein Lapauw (dienst leefmilieu)

### Fotografie:

foto cover: Lieven Stubbe (milieueducatie)

Erik Marrecau, Belleaqua, e.a.

### Vormgeving:

Frederik Pattyn (grafische dienst)

### Medewerking van:

Claude Boudry (financiële dienst)

Cathérine Lamaire (communicatieambtenaar)

Met dank aan de technische dienst

# Inleiding

## 1. Ieper, (proper-) waterstad

Ieper is een heuse waterstad. Ten zuiden en oosten van de stad ontspringen ongeveer twintig bronnen die via een netwerk van kleine beekjes twee hoofdbeken vormen. Deze waterlopen bevoorraden de Ieperse vijvers. Van deze vijvers wordt al eeuwenlang water gewonnen voor drinkwater. Inmiddels zijn er twee drinkwaterproductiecentra in Ieper (Zillebeke en Dikkebus) die aan alle moderne eisen voldoen en die grand cru drinkwater produceren. Sinds kort exploiteert de Watergroep deze installaties. Het is pompklaar dat voor de productie van drinkwater het oppervlaktewater van een goede basiskwaliteit moet zijn. Hoe meer het water is verontreinigd, hoe meer producten nodig zijn om het te zuiveren en hoe hoger de kostprijs. Ook het water ten noorden van de stad, dat afvloeit naar de Ijzer, heeft de officiële bestemming van water bestemd voor de drinkwaterproductie.

Een goede waterkwaliteit is uiteraard niet enkel van belang omwille van de drinkwaterproductie. Het is evenzeer van belang voor tal van organismen die in en rond het water leven. Hoe beter de waterkwaliteit, hoe groter de soortenrijkdom of biodiversiteit.

Wie wil geen kikkers zien springen, geen vissen en andere waterdiertjes zien zwemmen of geen libellen zien vliegen? Een mooie oever met bloemrijke soorten is natuurlijk te verkiezen boven een gracht die een stinkende open riool is. Proper water willen we allemaal wel, maar het vraagt een inspanning.

De overheid investeert in de aanleg van rioleringen en waterzuiveringsstations en toch moeten we vaststellen dat de oppervlaktewaterkwaliteit in Vlaanderen er onvoldoende op vooruit gaat. Hier zijn meerdere redenen voor. Zo komt er momenteel nog teveel hemelwater terecht in de waterzuiveringsinstallatie. Het afvalwater is te sterk verdund en is niet interessant voor de organismen die het afvalwater moeten afbreken.

Het hemelwater dient daarom maximaal gebufferd en hergebruikt. Waar een gescheiden rioleringsstelsel wordt aangelegd is het afkoppelen van hemelwater per woning verplicht.

Nog teveel riolering mondt uit in de weggracht of waterloop. Hier moeten bijkomende aansluitingen en collectoren voorzien worden om het afvalwater af te leiden naar een rioolwaterzuiveringsstation. Waar dit niet haalbaar is, zal bij de woning zelf het afvalwater moeten worden gezuiverd. Dan spreekt men van een individuele behandeling van afvalwater of kortweg IBA.

Het zoneringsplan geeft per woning aan welke oplossing gekozen wordt.

Deze folder is een praktische handleiding voor wie zelf moet instaan voor zijn of haar waterzuivering. De stad neemt een vergaand engagement en stelt zelf IBA's ter beschikking aan de Ieperlingen. Hiervoor is een retributiereglement en een overeenkomst uitgewerkt.

De doelstellingen, het wettelijk kader en de praktische aanpak worden in deze folder verder uitgelegd.

Het bufferen van hemelwater en het collectief of het individueel zuiveren van afvalwater moet ervoor zorgen dat de oppervlaktewaterkwaliteit in Ieper optimaal wordt. Dat zou goed zijn voor de fauna en flora, maar zeker ook voor onze drinkwatervoorziening.



➤ Weggracht of open riool?



➤ Afvoer van hemelwater via weggracht

## 2. Wetgeving en zoneringsplan

### Algemeen

Europa verplicht dat in alle lidstaten de waterlopen in 2015 vrij zijn van vreemde stoffen. Om dat te verwezenlijken dient alle afvalwater gezuiverd te worden. Alle lidstaten dienen hiervoor een beleid uit te werken.

In ons geval is het Vlaamse Gewest verantwoordelijk. Op 18 december 2015 werd het besluit van de Vlaamse Regering in verband met de zoneringsplannen goedgekeurd voor 2016-2021. Door de Vlaamse Milieumaatschappij (VMM) werd dan ook een zoneringsplan opgemaakt in overleg met alle gemeentebesturen die het verder actualiseerden. In deze plannen wordt bepaald hoe het afvalwater van elk huis in de toekomst gezuiverd zal worden, ook het afvalwater van jouw huis.

### Het leperse zoneringsplan

Het zoneringsplan duidt aan in welke zone de woning gelegen is; het centrale gebied (oranje), het nog te rioleren gebied (groen) of de zone waar een IBA dient geplaatst (rood). Voor het grondgebied leper werd op 18 december 2015 het stroomgebiedbeheerplan goedgekeurd.

Twijfel je in welke zone je woning gelegen is? Neem dan contact op met de dienst leefmilieu of raadpleeg het geoloket via [vmm.be/data/zonerings-en-uitvoeringsplan](http://vmm.be/data/zonerings-en-uitvoeringsplan) en zoom in op je woning.

Dit zoneringsplan geeft aan dat op het grondgebied van leper meer dan 80 km riolering dient aangelegd en meer dan 650 IBA's dienen geplaatst. Dit betekent een aanzienlijke inspanning van stadsbestuur én bewoners.

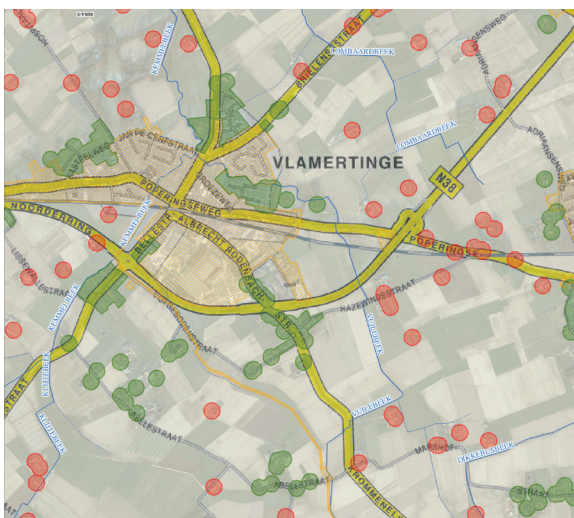

➤ Detail van het leperse zoneringsplan

### Milieuwetgeving

De Vlaamse milieuwetgeving (Vlarem) beschrijft ook de voorwaarden hoe het huishoudelijk afvalwater moet worden behandeld.

Het lozen van afvalwater van woningen is niet vergunningsplichtig maar moet aan bepaalde voorwaarden voldoen. Wat die voorwaarden precies zijn, hangt af van de ligging.

We onderscheiden drie situaties, die we als volgt samenvatten.

- De woning is gelegen in het centrale gebied (oranje zone)  
Dit wil zeggen dat het afvalwater aangesloten is op riolering die in verbinding staat met een rioolwaterzuiveringsinstallatie. Het afvalwater mag rechtstreeks in de riolering worden geloosd. Een septische put is overbodig, tenzij dit expliciet opgelegd wordt door het stadsbestuur.

Wie in het centrale gebied woont, hoeft niets te ondernemen.

Wel is het verboden om volgende stoffen te lozen:

- Textielvezels, verpakkingsmateriaal, vaste huishoudelijke afvalstoffen
- Minerale oliën, ontvlambare stoffen en vluchtige solventen
- Stoffen die het rioleringswater giftig of gevaarlijk kunnen maken

- De woning is gelegen in het collectief te optimaliseren buitengebied (groene zone)  
In deze zone voorziet de stad op korte of middellange termijn bijkomende riolering of wordt de bestaande riolering aangesloten op de rioolwaterzuiveringsinstallatie.

Er gelden voorwaarden over de zuurtegraad van het afvalwater, het gehalte aan zwevende stoffen en het biochemisch zuurstofverbruik.

Wanneer een septische put (verwijderen van vetstoffen, bezinkbare en drijvende stoffen) aanwezig is, wordt verondersteld dat aan deze voorwaarden is voldaan.

Van zodra de riolering is aangelegd, dient de septische put te worden afgekoppeld.

- De woning is gelegen in het individueel te optimaliseren buitengebied (rode zone)  
In dit geval dient de woning een eigen zuiveringsinstallatie

te hebben.

Er gelden voorwaarden over de zuurtegraad van het afvalwater, het biochemisch zuurstofverbruik, het gehalte aan zwevende en gevaarlijke stoffen.

Wanneer een individuele behandelingsinstallatie of IBA geplaatst is die afgestemd is op het aangesloten inwonersequivalenten wordt geacht aan deze voorwaarden te zijn voldaan.

### Timing

Woningen in de rode zone gelegen en waarvoor een stedenbouwkundige vergunning werd verleend voor het bouwen of herbouwen van een gebouw na de vaststelling van het definitief zoneringsplan (zie verder), moeten onmiddellijk aan deze bepalingen voldoen.

Voor woningen waarvoor de stedenbouwkundige vergunning werd verleend vóór de vaststelling van het definitief zoneringsplan gaan de bepalinge, die strenger zijn dan de vroegere bepalingen, in werking volgens de datum vastgesteld in het uitvoeringsplan (zie verder).

Door de stedenbouwkundige verordening van 5 juli 1999 is in leper het plaatsen van een septische put en/of IBA reeds van bij de inwerkingtreding van dit reglement verplicht.

Bestaande woningen in het buitengebied dienden tegen 1 augustus 2000 reeds uitgerust te zijn met een septische put. Nieuwbouwwoningen in het buitengebied dienden reeds voorzien te worden van een IBA.

Voor woningen waar reeds een IBA geplaatst werd vóór het definitieve zoneringsplan, wordt geacht voldaan te zijn aan de lozingsvoorwaarden.

### Uitvoeringsplan

Het zoneringsplan kan uiteraard niet in één beweging worden uitgevoerd. Daartoe wordt een uitvoeringsplan opgesteld.

Dit uitvoeringsplan geeft aan welk gebied op welke termijn of met welke prioriteit wordt uitgevoerd.

In afwachting van dit uitvoeringsplan geeft het stadsbestuur voorrang aan rioleringsprojecten en het plaatsen van IBA's bij woningen waar reeds een stedenbouwkundige vergunning werd afgeleverd sinds 1999.

Nieuwe rioleringsprojecten voorzien steeds een gescheiden rioelstelsel. Dit betekent dat het afvalwater via een afvalwaterriool naar de zuiveringsinstallatie wordt geleid. Het hemelwater wordt maximaal gebufferd (in vijvers, hemelwaterputten, ...) of via een regenwaterriool geleid naar oppervlaktewater.

Bijkomende IBA's zorgen ervoor dat ook de waterlopen in het buitengebied minder belast worden.

Stapsgewijs wordt zo werk gemaakt van zuiver oppervlaktewater.



➤ Het uitvoeringsplan voorziet ondermeer een uitbreiding van het gescheiden rioelstelsel.

# Wat is een IBA?

## 1. Definitie

Een IBA of individuele behandelingsinstallatie voor afvalwater is volgens de Vlaamse milieuwetgeving een lekvrije installatie die huishoudelijk afvalwater behandelt tot de vooropgestelde normen.

Het afvalwater dient hierbij grondig gezuiverd te worden: het biochemisch zuurstofverbruik (een maat voor de organische belasting) dient 90% te dalen en de hoeveelheid zwevende

stoffen dient met minstens 70% af te nemen.

Een IBA moet lekvrij zijn, structureel stabiel, duurzaam en corrosiebestendig.

Onder huishoudelijk afvalwater verstaan we het afvalwater van toiletten, de douche, het bad, de wastafels, de keuken en de was- en vaatwasmachine. Let op, hemelwater mag niet in de zuiveringsinstallatie.

## 2. Soorten IBA's

Er zijn verschillende IBA's op de markt.

Elke IBA zuivert het afvalwater in drie stappen. Bij de voorbehandeling wordt het huishoudelijk afvalwater fysisch gezuiverd van vaste stoffen en bezinkbaar materiaal. Deze stoffen bezinken zodat ze het verdere proces niet kunnen verstoren.

Daarna volgt een biologische zuivering. Organische stoffen worden afgebroken en voedingsstoffen worden verwijderd. Tijdens de nabehandeling worden zwevende stoffen, nutriënten en ziektekiemen nog verder verwijderd. We kunnen onderscheid maken in twee grote groepen:

### a. de plantensystemen

Bij de plantensystemen zorgen micro-organismen voor de biologische zuivering. De wortels en stengels van de planten zijn het substraat voor deze organismen.

De stengels bevorderen de zuurstofinbreng.

Deze plantensystemen dienen uitgevoerd op een ondoorlatende ondergrond (geen contact met grondwater). In de praktijk plaatst men daarom meestal een folie onderaan het systeem.

Bij deze plantensystemen onderscheiden we percolatierietvelden, vloeivelden en wortelzonevelden.

Wie voldoende plaats heeft en een extra stukje natuur wil creëren, kan voor een dergelijk plantensysteem kiezen.

Het stadsbestuur raadt aan om daarbij te kiezen voor een certipro-gekeurd systeem (zie [www.certipro.be](http://www.certipro.be)).

### b. compactsystemen

De compactsystemen -de naam zegt het zelf- nemen minder plaats in tegenover de plantensystemen en worden meestal volledig onder de grond weggewerkt.

Ook hier zijn verschillende toepassingen zoals het actief-slibstelsysteem, beluchte biofilter, biorotor en dergelijke.

Het afvalwater doorloopt drie citernes, of een gecompartmenteerd systeem. De werking van dit compactstelsysteem is te vergelijken met een mini-

rioolwaterzuiveringsinstallatie al hoeven hier geen chemicaliën toegevoegd te worden. Zo is bij het actief-slibstelsysteem een compartiment met een beluchter voorzien.

Het stadsbestuur raadt aan om daarbij te kiezen voor een certipro-gekeurd systeem (zie [www.certipro.be](http://www.certipro.be)).

Elk systeem heeft zo zijn voor- en nadelen. De brochure 'Waterwegwijzer voor architecten' is te lezen via [www.vmm.be/publicaties/waterwegwijzer-bouwen-en-verbouwen](http://www.vmm.be/publicaties/waterwegwijzer-bouwen-en-verbouwen)

Wie in een rode IBA-zone woont, kan ofwel zelf een IBA naar keuze (voor zover deze aan de wettelijke bepalingen voldoet) plaatsen, ofwel kiezen voor het systeem dat de stad aanbiedt. In het eerste geval zijn alle kosten (aankoop, plaatsen, onderhoud) voor de particulier. Kies je voor de IBA die de stad ter beschikking stelt, dan wordt een retributie voor aangerekend.



➤ Percolatierietveld nabij Zillebekevijver

### 3. Ik kies voor een IBA via de stad

Het stadsbestuur organiseerde een aanbesteding voor de groepsaankoop van IBA's. Door een verzekerde minimale afzet kan op die wijze een aantrekkelijke prijs bedongen worden.

Wie via de stad een IBA kiest, sluit met de stad een overeenkomst af.

Na de overeenkomst staat de stad via de aangewezen firma in voor:

- Voorafgaandelijk plaatsbezoek en overleg
- Graafwerken
- Plaatsen van de IBA
- Opvolging en periodieke controle

De eigenaar of bewoner van de woning kan de IBA gebruiken en is verantwoordelijk voor het goede beheer ervan. Het afkoppelen dient door de eigenaar zelf te gebeuren. Zo ook de elektriciteitsaansluiting en de afwerkingswerken. In ruil voor deze dienst betaalt hij/zij een éénmalige retributie van 1.500 EUR (excl. BTW).

Deze retributie is hetzelfde bedrag dat aangerekend wordt voor de aansluiting van een woning op het gemeentelijk rioleringsstelsel. Inbegrepen in deze retributie is eveneens de garantie en het onderhoud.

De aanbesteding wees de firma Belleaqua aan als leverancier. De gekozen IBA is een betonnen compactstelsel (type BelleaquaSaf) met een beluchte bacteriefilter. Het zuiveringstelsel beschikt over BENOR- en Certipro-keuring en biedt hiermee duidelijk garanties voor een voldoende zuiveringsrendement.

De werking ziet er als volgt uit:

1. De eerste trap: de voorbezinkkamer. Deze kamer scheidt de vaste bestanddelen van de vloeibare. Ze houdt ook drijvende en bezinkbare stoffen, oliën en vetten tegen. Tevens zorgt het buffervolume van 400 liter voor het afvlakken van pieklozingen.
2. De tweede trap: de bacteriefilter. Een debietregelaar voert een constante hoeveelheid afvalwater naar de beluchte bacteriefilter. In de filter bevindt zich een ondergedompelde bacteriedrager, waarop de micro-organismen groeien die voor de afbraak van de organische vervuiling zorgen. Vier discontinu werkende bellenseluchters zorgen voor een noodzakelijke en optimale hoeveelheid opgeloste zuurstof.
3. De derde trap: de nabezinkkamer. Door bezinking worden slib en gezuiverd afvalwater van elkaar gescheiden. Het slib wordt periodiek gecirculeerd naar de voorbezinkkamer.

Deze IBA heeft volgende voordelen:

- Eén-put-systeem: één kuip met 3 kamers.
- Duurzaam: alle materialen zijn gekozen voor een levensduur van minimum 30 jaar.
- Stabiel: de behuizing is gemaakt van gewapend beton van 8 cm dikte en statisch berekend dus geschikt voor personenwagenverkeer
- Onderhoudsvriendelijk: éénmaal per jaar is een nazicht nodig, om de 3 à 5 jaar slibruiming. De onderdelen zijn toegankelijk en vervangbaar via het mangat.

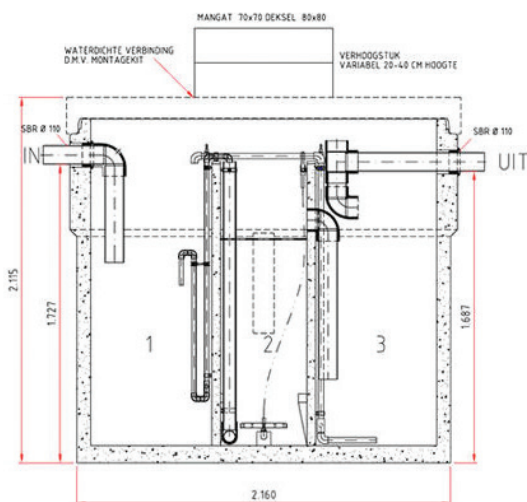

➤ Doorsnede IBA-systeem BelleaquaSaf

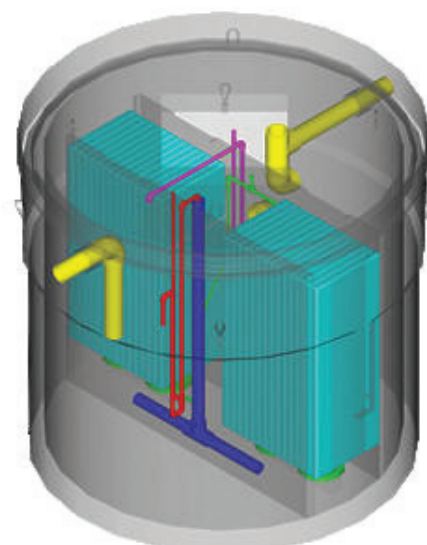

➤ Compactstelsel BelleaquaSaf

- Bedrijfszeker: het innovatieve ingebouwde foutdetectiesysteem controleert de volledige werking van de installatie.
- Geluidsarm: de compressor met stroombeveiliging is geluidsarm.
- Geurvrij: een correct geplaatste en goedwerkend biologisch concept zorgt voor een geurvrije installatie.
- Kwalitatief hoogstaand en zuiver: grotere hoeveelheden afvalwater (piekdebieten) worden afgevlakt met een ingebouwd buffersysteem en een debietregelaar. Via de uitloopconstructie in de nabezinkkamer kan men stalen nemen van het gezuiverde water.
- Zuinig: de zuurstofbeluchting werkt niet continu maar met tijdsintervallen.
- Ondergronds: de installatie is volledig ondergronds opgesteld, dus je ziet enkel één deksel.
- Autonoom: er is geen toevoeging van voedingsstoffen.
- Veilig: er is geen netspanning in de tanks.

## 4. Ik kies mijn eigen IBA

Je hebt de vrije keuze om een ander systeem te kiezen, voor zover is voldaan aan de wettelijke bepalingen. Zoals al eerder vermeld, zijn in dit geval alle kosten ten laste van de eigenaar/bewoner. Er is geen tussenkomst vanuit de stad.

De dienst leefmilieu van de stad Ieper zal regelmatig controles uitvoeren op het effluent van de zelfgeplaatste IBA's. Indien blijkt dat niet aan de normering is voldaan, kan de vrijstelling van de saneringsbijdrage (zie verder) vervallen.

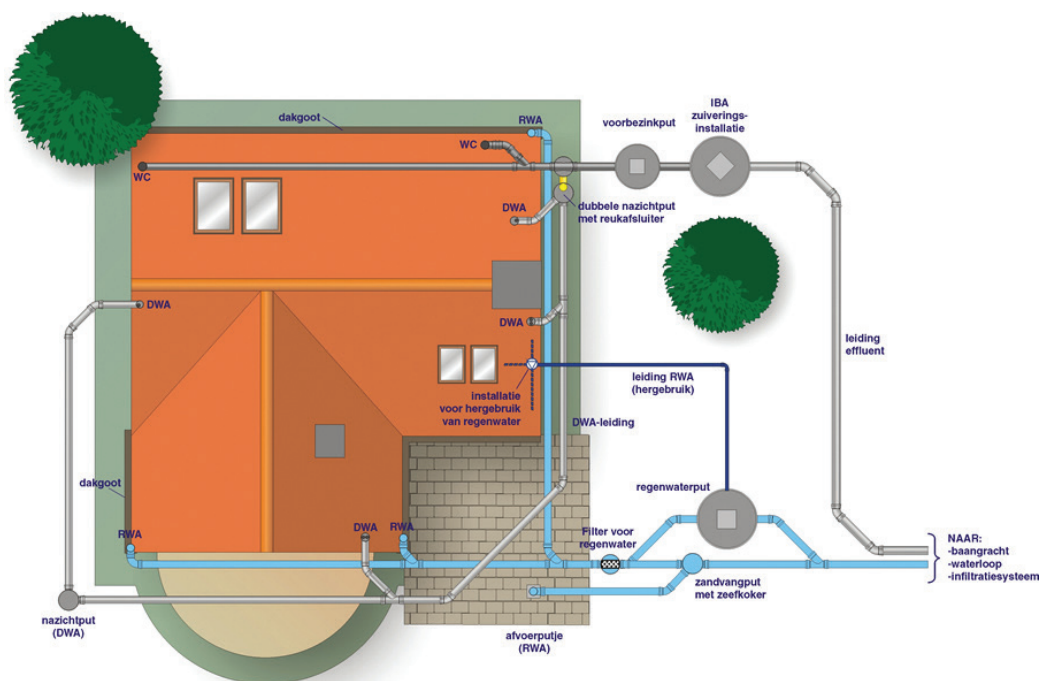

➤ Schematische voorstelling woning met IBA en hemelwaterput.



# Overeenkomst met de stad

## 1. Overeenkomst

Wie kiest voor een IBA via de stad sluit een overeenkomst af met de stad. Hieronder volgt een samenvatting.

De eigenaar/gebruiker staat daarbij in voor:

- het scheiden van hemelwater en afvalwater
- het betalen van een éénmalige aansluitingsvergoeding (retributie)
- voor een permanente stroomtoevoer
- het betalen van de gemeentelijke saneringsbijdrage (zie verder)

- het melden van problemen, fouten en defecten
- het treffen van voorzorgsmaatregelen naar oordeelkundig gebruik van de installatie
- het verlenen van toegang tot de IBA voor de stad leper of de door haar aangestelden

De stad leper staat daarbij in voor:

- het leveren en plaatsen van IBA voor huishoudelijk afvalwater
- het onderhoud, toezicht en controle

## 2. Opvolging en controle

**Tips voor een correct gebruik van een IBA**

Voor elk type IBA gelden enkele voorzorgsmaatregelen. Omdat het om biologische zuivering gaat, is het evident dat bepaalde producten in het afvalwater dienen vermeden te worden.

Voor de goede werking wordt het gebruik van biologisch afbreekbare huishoudelijke reinigingsmiddelen aangeraden. Kleine hoeveelheden onschadelijke huishoudelijke niet- of slecht biologisch afbreekbare producten mogen wel in de installatie geloosd worden zoals:

- detergenten voor de afwas
- waspoeder voor de wasmachine en de vaatwasser
- kleine hoeveelheden sanitair reiniger
- wasverzachter,
- ontkalker
- waterverzachter
- agressieve reinigingsproducten (bv. voor frituurpan)

Producten als hierna mogen niet in een IBA geloosd worden gezien hun negatieve invloed op de zuiveringsprestaties.

Tussen haakjes wordt vermeld via welke weg deze afval(water)stromen dienen verwijderd:

- bedrijfsafvalwater (via daartoe gedimensioneerde zuiveringsinstallatie en in functie van de vigerende milieuwetgeving)
- regenwater (afkoppelen van afvalwater en leiden naar regenwaterput met overloop oppervlaktewater of weggracht)
- bleekwater (klein gevaarlijk afval of milieuvriendelijk alternatief aanwenden)
- agressieve ontstoppers (klein gevaarlijk afval of milieuvriendelijk alternatief aanwenden)
- verf en spoelwater van verf (klein gevaarlijk afval)
- white spirit, thinner (klein gevaarlijk afval)
- motorolie (klein gevaarlijk afval)

- producten voor ontwikkeling van foto's (klein gevaarlijk afval)
- niet afbreekbare hygiënische doekjes (restafval)
- desinfecterende middelen (bv. Dettol) (klein gevaarlijk afval of milieuvriendelijk alternatief aanwenden)
- tampons (restafval)
- maandverband (restafval)
- condooms (restafval)
- luiers (restafval)
- zuren (klein gevaarlijk afval)
- geneesmiddelen (terugnameplicht apothekers)
- bestrijdingsmiddelen (bv. pesticide) (klein gevaarlijk afval)
- karton, plastic, ... alle niet afbreekbare stoffen (selectieve inzameling of restafval)
- overvloedig veel haren van mens en dier (restafval)
- etensresten (GFT of restafval)
- plantaardige of dierlijke oliën of vetten van frituurpan (klein gevaarlijk afval)
- inhoud van chemische wc (via gespecialiseerde firma)

Er wordt aangeraden om bij het plaatsen van een IBA ook een onderhoudscontract af te sluiten waarbij de installatie regelmatig wordt nagezien en onderhouden. Dit kan problemen voorkomen.

Wie kiest voor een IBA via de stad, hoeft hier niet zelf voor in te staan. Het onderhoud is opgenomen in de overeenkomst.

Behalve deze controles kunnen alle IBA's ook aan een steekproefsgewijze controle worden onderworpen en kan het gezuiverde afvalwater getoetst worden aan de lozingsvoorwaarden.

# Zuiveren = eerst hemelwater afkoppelen en hergebruiken

Verdund afvalwater geeft slechte zuiveringsresultaten in een rioolwater-zuiveringsinstallatie of IBA. Vandaar dat het hemelwater maximaal dient afgekoppeld. Het snel afvoeren van hemelwater via (regenwater)rioleringen kan overstorten in werking doen treden en overstromingen stroomafwaarts in de hand werken. Door te streven naar maximale infiltratie van regenwater en het plaatsen van hemelwaterputten kan dit worden voorkomen.

## 1. Wetgeving

De milieuwetgeving stelt dat een volledige scheiding tussen het afvalwater en het hemelwater, afkomstig van dakvlakken en grondvlakken, verplicht is op het moment dat een gescheiden riolering wordt aangelegd of heraangelegd, tenzij anders bepaald is in het uitvoeringsplan.

Voor bestaande gebouwen in een gesloten bebouwing is de scheiding tussen het afvalwater en het hemelwater, afkomstig van dakvlakken en grondvlakken, enkel verplicht indien daarvoor geen leidingen onder of door het gebouw moeten worden aangelegd.

Bij (her)nieuwbouw in een gebied waar nog geen gescheiden riolering ligt, dient het afvalwater volledig van het hemelwater gescheiden op het privaot domein, tot op de rooilijn. Zo kan op het moment dat een gescheiden rioolstelsel wordt aangelegd in de straat op een eenvoudige wijze de juiste koppeling worden gemaakt.

## 2. De regenwaterput

De regenwaterput vangt het hemelwater van daken op zodat dit opnieuw kan gebruikt worden. Het water dat naar de put geleid wordt, moet eerst gefilterd worden. Een pomp leidt het water naar de woning (toilet, wasmachine e.d.). Het is aangeraden om ook bij het aanzuigpunt in de tank nog een extra filter te plaatsen.

De put is beveiligd tegen overstromen met een overloop. Regenwaterputten zijn beschikbaar in beton of kunststof. Een goed geïnstalleerde regenwaterput behoeft weinig onderhoud. Af en toe zal een sliblaag moeten verwijderd worden. Zorg ervoor dat het deksel van de put vrij blijft en de opening voldoende groot is voor onderhoudswerken.

Het gebruik van hemelwater in de woning kan een flinke besparing van leidingwater opleveren. Dit regenwater is zeer zacht en maakt het gebruik van wasverzachters overbodig.

Tweemaal winst dus én bovendien nog een toelage van de stad. Voor het plaatsen van een groendak. Het groendak zorgt ervoor dat het hemelwater gebufferd wordt.

Voor de afvoer van hemelwater dient de voorkeur gegeven aan volgende afvoerwijzen, weergegeven in afnemende graad van prioriteit:

1. opvang voor hergebruik
2. infiltratie op eigen terrein
3. buffering met vertraagd lozen in oppervlaktewater of een kunstmatige afvoerweg voor hemelwater
4. lozen in de regenwaterafvoerleiding (RWA) in de straat

Enkel wanneer deze afvoerwijzen onmogelijk zijn mag het hemelwater in de openbare riolering worden geloosd.

Het plaatsen van een hemelwaterput is verplicht in geval van (her)nieuwbouw. Hierbij geldt een gewestelijke en gemeentelijke stedenbouwkundige vergunning.

De minimale inhoud van de hemelwaterput hangt af van de totale dakoppervlakte.

Een citerne van 3.000 liter is een absoluut minimum.



➤ Regenwater opvangen en hergebruiken is een must!

Het schuren van de citerne wordt afgeraden omdat de micro-organismen in de put een reinigende werking hebben. Bij een langdurige periode van droogte, kan de put aangevuld worden met leidingwater. Opgelet: een vaste verbinding tussen regenwater en leidingwater is wettelijk verboden.

### 3. Het groendak

Groendaken zijn daken waarvan de dakbedekking hoofdzakelijk bestaat uit levende planten, meestal sedums (vetplantjes), mossen of kruiden.

Een groendak werkt isolerend, beschermt het dak, buffert het hemelwater en vormt een microbiotoop in een verstedelijkte omgeving. Ze vergen weinig onderhoud.

Een groendak kan zowel op een bestaande als nieuwe dakconstructie worden aangebracht en zowel op platte als (licht) hellende daken.

Enkele duurzaamheidstips:

- gebruik liever geen dak(goot)materialen die het regenwater kunnen verontreinigen zoals koper of zink.
- Kies voor een pomp met een laag energieverbruik (vb. zelfaanzuigende, centrifugale ééntraps- of meertraspomp).



➤ Detail van een groendak

### 4. Toelagereglement

#### Plaatsen van een groendak

Zowel particulieren, bedrijven, vzw's als verenigingen komen in aanmerking. Het groendak dient minstens 6m<sup>2</sup> groot te zijn. De toelage bedraagt 25 EUR/m<sup>2</sup> en maximaal 1.000 EUR per adres.



➤ Proper water verrijkt de biodiversiteit

# Heffing op oppervlaktewaterverontreiniging

De heffing op waterverontreiniging steunt op het principe de vervuiler betaalt. Wie vervuiling veroorzaakt:

- zorgt ervoor dat ze verdwijnt door in de eerste plaats maatregelen te nemen aan de bron en/of;
- deelt in de kosten die de overheid maakt voor de collectieve zuiveringsmaatregelen en/of;
- betaalt voor de aangebrachte milieuschade.

Met de heffing op waterverontreiniging word je aangemoedigd om zoveel mogelijk zelf te zuiveren en te investeren in technieken waarbij zo weinig mogelijk afvalwater ontstaat. Ook lever je zo een bijdrage in de kosten die de overheid maakt om de waterlopen te zuiveren.

Gezinnen die alleen leidingwater gebruiken dat afkomstig is van een openbare waterdistributiemaatschappij, betalen geen heffing aan de Vlaamse Milieumaatschappij. De openbare waterdistributiemaatschappijen staan zelf in voor

de zuivering van dat water. Ze rekenen die kost door aan de verbruiker via de bovengemeentelijke saneringsbijdrage. De heffing op de waterverontreiniging zit dus nu indirect in de prijs van het leidingwater. Informatie over de drinkwaterprijs in Vlaanderen vind je op de website van de VMM ([www.vmm.be](http://www.vmm.be)).

Wie zelf zijn afvalwater zuivert met een IBA kan genieten van een vrijstelling van de bovengemeentelijke saneringsbijdrage.

Voor informatie over de bovengemeentelijke bijdrage en/of het aanvragen van een vrijstelling van de bijdrage, kan je contact opnemen met je drinkwatermaatschappij. Voor het grondgebied Ieper is dit de Watergroep.

Je kan zelf berekenen hoeveel de saneringsbijdrage bedraagt op de website [www.heffingen.be](http://www.heffingen.be)

## 1. Vrijstelling van de saneringsbijdrage

Vrijgesteld van de heffing op waterverontreiniging zijn/is:

- een aantal waterverbruikers omwille van sociale redenen;
- iedereen met een particuliere zuiveringsinstallatie, mits hij voldoet aan een aantal voorwaarden, kan vrijgesteld worden van de heffing op het huishoudelijk waterverbruik;

Als je in het jaar voorafgaand aan het heffingsjaar je huishoudelijk afvalwater zuiverde met een individuele behandelingsinstallatie voor afvalwater, kan je een vrijstelling van de heffing op de waterverontreiniging krijgen. Je dient hiervoor zelf een aanvraag in te dienen via een aanvraagformulier. Voor grootverbruikers is er enkel een vrijstelling voor het gedeelte gezinsverbruik (beperkt tot 30 m<sup>3</sup> per gezinslid).

De gemeente moet wel een attest afleveren waaruit blijkt dat je individuele behandelingsinstallatie voor afvalwater werd gebouwd en wordt uitgebraat volgens de Code van Goede Praktijk en in overeenstemming is met de voorschriften uit VLAREM II.

Het attest is vijf jaar geldig.

► Meer informatie over dit attest kan je krijgen bij de dienst leefmilieu.



## 2. Onderscheid gemeentelijke & bovengemeentelijke saneringsbijdrage

Voor de financiering van de gemeentelijke saneringsinfrastructuur (aanleg riolering en collectoren) kunnen de drinkwatermaatschappijen een gemeentelijke bijdrage aanrekenen. Bij de tariefbepaling moet de drinkwatermaatschappij minstens rekening houden met:

- de veroorzaakte vervuiling volgens het principe de vervuiler betaalt;
- de saneringskost per m<sup>3</sup> water;
- het aandeel van niet-inbare bijdragen/vergoedingen;
- het aandeel van de vrijstellingen of sociale correcties die de gemeente oplegt;
- de tussenkomst in de financiering die de gemeente toekent;
- het aandeel van de kosten veroorzaakt door het lozen van water dat niet uit een openbaar waterdistributienetwerk komt.

Een contract tussen de gemeente en de drinkwatermaatschappij bepaalt het tarief van de gemeentelijke bijdrage en de manier waarop die wordt aangerekend. De opbrengsten uit de gemeentelijke bijdrage mogen alleen gebruikt worden om:

- rioleringen aan te leggen;
- kleinschalige of individuele afvalwaterzuiveringsinstallaties te bouwen;
- dergelijke infrastructuur te onderhouden en uit te baten.

Voor het gebruik van de bovengemeentelijke zuiveringsinfrastructuur (bvb. rioolwaterzuiveringsstations) sloten alle drinkwatermaatschappijen een contract af met de NV Aquafin. Die staat in voor de uitbouw en de exploitatie van de bovengemeentelijke waterzuiveringsinfrastructuur.

De NV Aquafin factureert haar kosten aan de drinkwatermaatschappijen. Die rekenen ze op hun beurt door aan hun abonnees als een bovengemeentelijke saneringsbijdrage. De bijdrage moet dus de bovengemeentelijke saneringsverplichting financieren.

### a. Je plaatst zelf je IBA

Wanneer je beschikt over een attest geniet je via de drinkwatermaatschappij van een vrijstelling van de bovengemeentelijke én gemeentelijke bijdrage.

### b. Je kiest voor een IBA via de stad

Wie de IBA via de stad plaatst en beschikt over een attest kan enkel vrijstelling krijgen van de bovengemeentelijke bijdrage. De gemeentelijke saneringsbijdrage dient wel betaald en bedraagt 2,4 x de bovengemeentelijke saneringsbijdrage.

# Praktische informatie

## 1. Hoe verloopt een aanvraag bij de stad?

Indien blijkt dat je woning gelegen is in de rode zone volgens het zoneringsplan, kan je zoals eerder vermeld, beroep doen op het stadsbestuur voor het plaatsen van een IBA.

De procedure verloopt als volgt:

1. Voor algemene informatie kan je terecht bij de dienst leefmilieu.
2. Je kan een principiële aanvraag indienen om een IBA door de stad te laten plaatsen.
3. Na deze aanvraag komt de firma Belleaqua bij je langs om een uitvoeringsplan in overleg op te stellen.
4. De overeenkomst eigenaar/bewoner en stadsbestuur wordt ondertekend.
5. Voorbereidende terreinwerken worden uitgevoerd door eigenaar (afkoppeling + stroomvoorziening).
6. Installatie wordt geplaatst.
7. Installatie wordt opgeleverd onder toezicht dienst grondgebiedzaken.
8. Toezicht op het afkoppelen van hemelwater.
9. Eenmalige retributie 1.500 EUR + BTW (6 of 21%) wordt verstuurd.
10. Regelmatig onderhoud.
11. Periodieke controle.

## 2. Meer info

Dienst leefmilieu  
tel. 057 451 672, [duurzaam@ieper.be](mailto:duurzaam@ieper.be)  
[www.ieper.be](http://www.ieper.be)

[www.vmm.be](http://www.vmm.be)  
[www.belleaqua.be](http://www.belleaqua.be)  
[www.dewatergroep.be](http://www.dewatergroep.be)  
[www.heffingen.be](http://www.heffingen.be)





VREDESSTAD



Stad Ieper  
dienst leefmilieu | Ter Waarde 1, 8900 Ieper | tel. 057 451 672  
duurzaam@ieper.be | www.ieper.be